

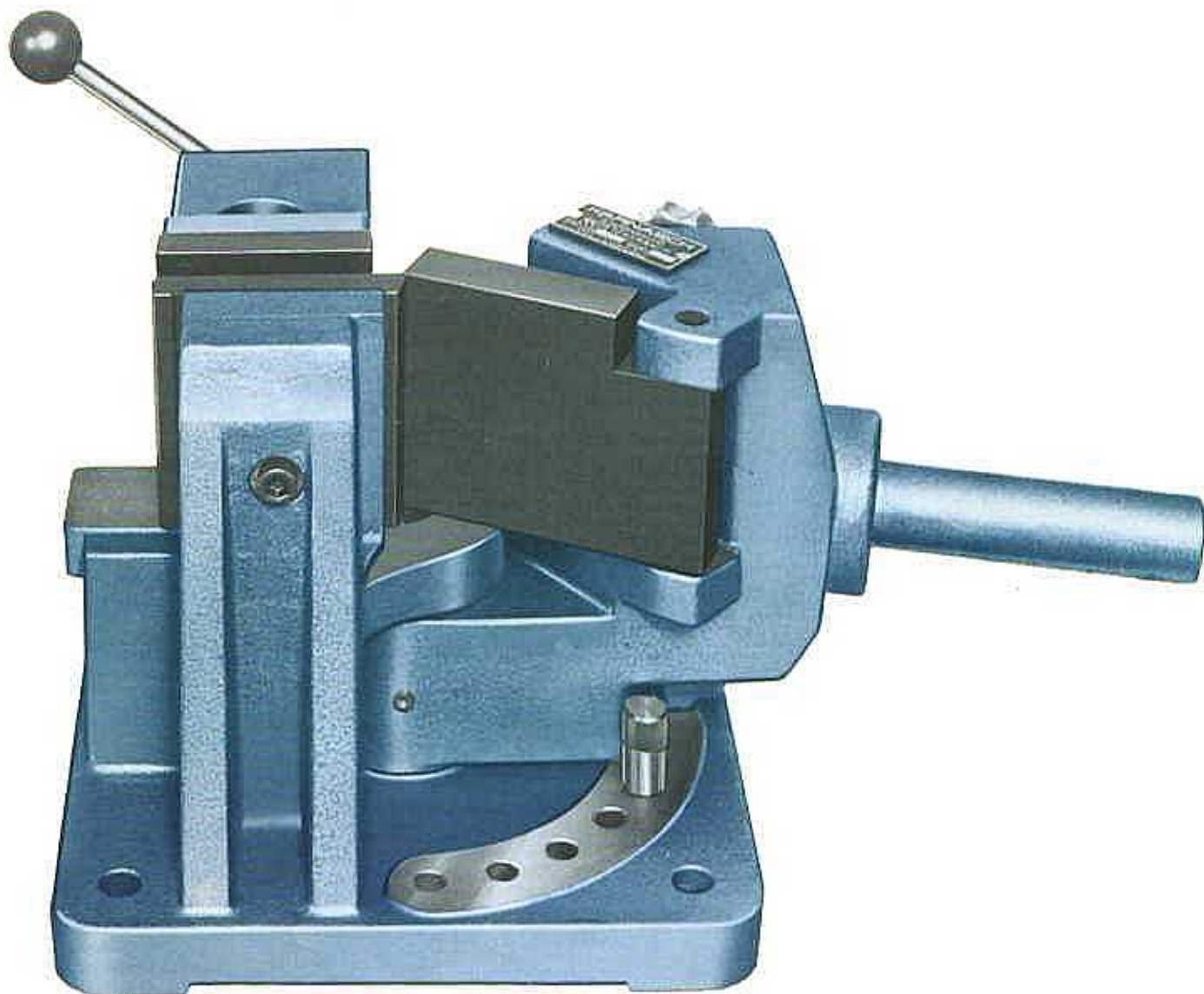

G o l i a t h

er navnet, hvis du søger
styrke, stabilitet og ensartethed
i dit arbejde - selv om du bukker i hånden.



Goliath er nemlig markedets kraftigste og mest solide håndbukker til fladjern og rundjern. Den vejer 90 kg

Tekniske data på Goliath

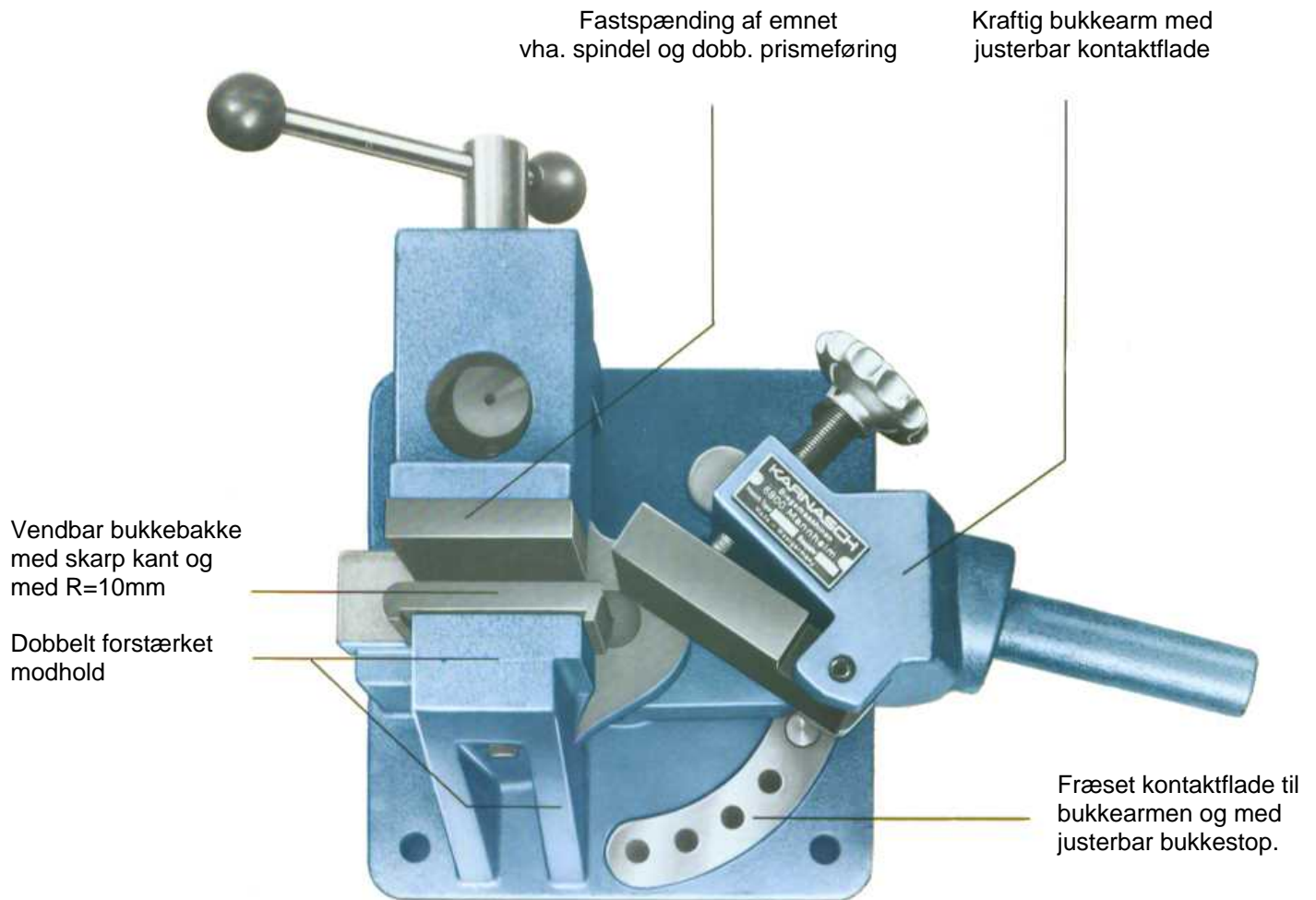

Bukkekapacitet

Fladjern:.....120x10 mm
Firkantjern:.....22x22 mm
Rundjern:.....Ø 24 mm

Alle dimensioner angivet for koldt "stål 37"

Mål & vægt

Længde:540 mm
Bredde:380 mm
Højde:280 mm
Bundplade:335x325 mm
Vægt:.....90 kg

Tilbehør

Rør til forlængelse af bukkearm
(Ø 48x3 mm – lgd. 1200 mm)
Længdeanslag
Vinkelanslag

Ekstratilbehør

Bukkebakkesæt 150 mm højt